

FICHA TÉCNICA

SELLO DE ANDÉN TIPO SHELTER

Protección y sellado en cada maniobra.

El shelter de andén es un sistema de sellado que rodea la parte trasera del camión, permitiendo acceso total al remolque sin obstrucciones, lo que facilita la maniobrabilidad y operación de carga.



Información técnica

ESPECIFICACIONES	DETALLES
Marca	Gurutics
Modelo	Sello de andén tipo shelter
Medidas	Estandar: 10'x10' y 12'x12' Nota:el equipo se puede personalizar y fabricar con medidas especiales dependiendo de las dimensiones específicas de la apertura o vano libre.
Materiales	Estructura fabricada en acero galvanizado (PTR y lámina) recubierta con lona de alta resistencia (vinil de 40 oz, 38 oz/yd ² ó 800 gr).
Solapas (Flaps) de Desgaste	Solapas frontales traslapadas a cada 8 pulgadas.
Colchón Inferior	Fabricado con espuma de alta densidad y lona
Guías Visuales	Franjas de color amarillo en las laterales
Accesorios incluidos	Parachoques metálicos de acero, batto pads laterales y herrajes en lámina de acero galvanizado (calibre 14).

Aplicaciones

- Altamente recomendado para almacenes, naves industriales, centros de distribución de gran escala (CEDIS) y operaciones logísticas con un flujo masivo y muy variado de vehículos.

Beneficios

- A diferencia de los sellos de espuma, su diseño permite un acceso total (100%) al interior del remolque, ya que las cortinas "abrazan" el exterior del camión sin invadir el claro de la puerta, brindando máxima maniobrabilidad a los montacargas.

Guía de medida estándar

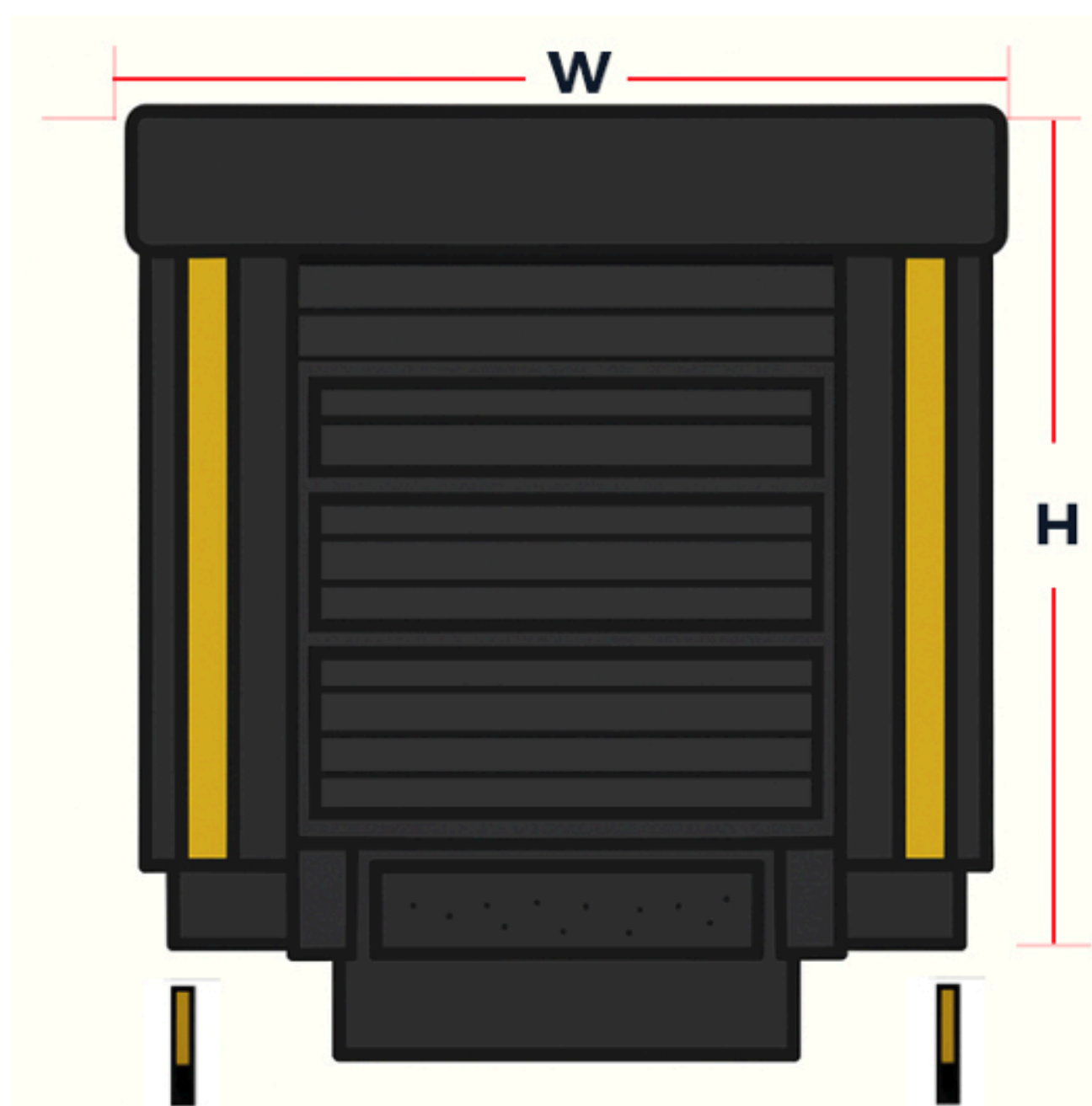

ANCHO (W)	ALTO (H)
10'	10'
12'	12'